

100 TON ALL TERRAIN CRANE

Demag AC 100



CRANE HIRE LTD.

Hire Desk Tel: +353 1 6268426

Fax: +353 1 6268061

100 TON ALL TERRAIN CRANE

Demag AC 100

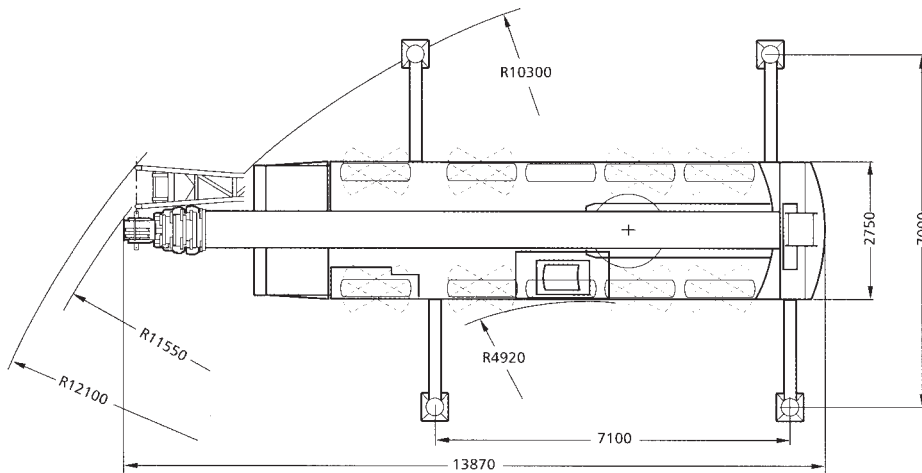
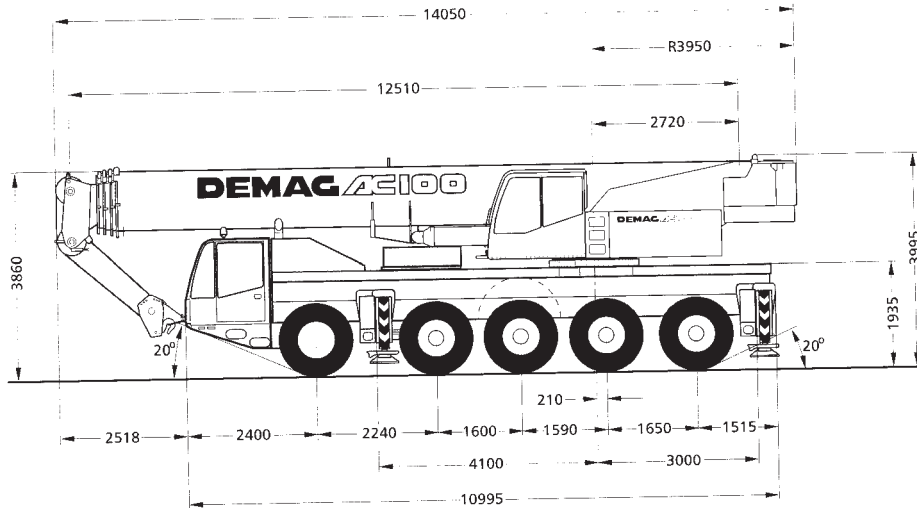

CRANE HIRE LTD.

Hire Desk Tel: +353 1 6268426

Fax: +353 1 6268061

100 TON ALL TERRAIN CRANE DEMAG AC100

Lifting capacities main boom

Remarks:

- * Over rear
- ** Length of main boom 45.0 m
- *** Length of main boom 40.8 m

32 t



7,10 m x 7,00 m 360°

DIN/ISO

Main boom

Working radius (m)	12.5 t	16.8 t	21.0 t	25.2 t	29.5 t	33.7 t	38.0 t	42.2 t	46.4 t	50.2 t
3	100,0 ¹⁾	-	-	-	-	-	-	-	-	-
3	85,5	-	-	-	-	-	-	-	-	-
3.5	79,2	76,2	73,0	-	-	-	-	-	-	-
4	73,7	70,8	68,3	53,0	-	-	-	-	-	-
4.5	68,8	66,2	63,8	50,4	-	-	-	-	-	-
5	64,5	62,2	59,8	47,9	41,7	-	-	-	-	-
6	56,6	55,3	53,1	43,5	39,5	33,9	-	-	-	-
7	50,5	49,8	47,8	39,7	36,6	30,9	27,5	-	-	-
8	44,2	44,8	43,3	36,5	34,1	28,4	25,5	21,0	-	-
9	37,0	39,3	38,8	33,7	31,9	26,2	23,6	20,5	15,4	13,0
10	-	34,7	34,2	31,2	30,0	24,2	22,0	19,8	15,1	12,5
12	-	26,2	25,6	25,7	26,0	20,9	19,2	18,1	14,5	12,0
14	-	-	21,2	20,6	21,0	18,4	16,9	16,2	13,9	11,5
16	-	-	17,3	17,6	17,1	16,2	15,0	14,4	13,2	11,0
18	-	-	-	14,8	14,3	14,0	13,4	13,0	12,1	10,5
20	-	-	-	12,6	12,6	11,8	11,8	11,8	11,0	10,0
22	-	-	-	-	11,3	10,3	10,1	10,6	10,1	9,2
24	-	-	-	-	9,9	9,6	8,8	9,5	9,2	8,5
26	-	-	-	-	8,8	8,8	8,1	8,6	8,3	7,8
28	-	-	-	-	-	7,9	7,5	7,6	7,3	7,2
30	-	-	-	-	-	7,1	6,9	6,8	6,5	6,6
32	-	-	-	-	-	-	6,4	6,1	5,9**	5,8
34	-	-	-	-	-	-	5,9	5,6*	5,5**	5,2
36	-	-	-	-	-	-	-	5,2*	5,0**	4,6
38	-	-	-	-	-	-	-	4,4	4,5**	4,1
40	-	-	-	-	-	-	-	-	4,0**	3,6
42	-	-	-	-	-	-	-	-	3,2	3,2
44	-	-	-	-	-	-	-	-	-	2,9
46	-	-	-	-	-	-	-	-	-	2,6

100 TON ALL TERRAIN CRANE DEMAG AC100

Lifting capacities main boom

Remarks:

* Over rear

** Length of main boom 45.0 m

*** Length of main boom 40.8 m

25 t



7,10 m x 7,00 m 360°

DIN/ISO

Main boom

Working radius (m)	12.5 t	16.8 t	21.0 t	25.2 t	29.5 t	33.7 t	38.0 t	42.2 t	46.4 t	50.2 t
3	100,0 ¹⁾	-	-	-	-	-	-	-	-	-
3	85,5	-	-	-	-	-	-	-	-	-
3.5	79,2	76,2	73,0	-	-	-	-	-	-	-
4	73,7	70,8	68,3	53,0	-	-	-	-	-	-
4.5	68,8	66,2	63,8	50,4	-	-	-	-	-	-
5	64,2	62,2	59,8	47,9	41,7	-	-	-	-	-
6	56,2	55,3	53,1	43,5	39,5	33,9	-	-	-	-
7	49,0	49,1	47,8	39,7	36,6	30,9	27,5	-	-	-
8	42,0	42,1	41,6	36,5	34,1	28,4	25,5	21,0	-	-
9	36,5	36,6	35,9	33,7	31,9	26,2	23,6	20,5	15,4	13,0
10	-	30,7	30,1	30,3	30,0	24,2	22,0	19,8	15,1	12,5
12	-	22,9	23,5	23,5	23,4	20,9	19,2	18,1	14,5	12,0
14	-	-	18,5	18,8	18,3	18,0	16,9	16,2	13,9	11,5
16	-	-	15,0	15,4	15,1	14,5	14,6	14,4	13,2	11,0
18	-	-	-	12,8	13,3	12,0	12,0	12,5	12,1	10,5
20	-	-	-	10,9	11,3	11,0	10,5	11,2	10,8	10,0
22	-	-	-	-	9,8	9,9	9,6	9,6	9,3	9,2
24	-	-	-	-	8,5	8,6	8,7	8,4	8,0**	8,1
26	-	-	-	-	7,5	7,6	7,7	7,5*	7,4**	7,1
28	-	-	-	-	-	6,7	6,8	6,8*	6,5**	6,2
30	-	-	-	-	-	6,0	6,1	6,1*	5,8**	5,4
32	-	-	-	-	-	-	5,4	5,4*	5,1**	4,7
34	-	-	-	-	-	-	4,8	4,8*	4,5**	4,1
36	-	-	-	-	-	-	-	4,3*	4,0**	3,6
38	-	-	-	-	-	-	-	3,5	3,5**	3,1
40	-	-	-	-	-	-	-	-	3,1**	2,7
42	-	-	-	-	-	-	-	-	2,3	2,3
44	-	-	-	-	-	-	-	-	-	2,0
46	-	-	-	-	-	-	-	-	-	1,7